



ИССЛЕДОВАНИЯ. ИННОВАЦИИ. ПРОИЗВОДСТВО.

## СМАЗОЧНЫЕ МАТЕРИАЛЫ для коммерческой техники



**MADE IN HOLLAND**

## СОДЕРЖАНИЕ

О КОМПАНИИ .....	2
ЛИНЕЙКА СМАЗОЧНЫХ МАТЕРИАЛОВ .....	4
МОТОРНЫЕ МАСЛА .....	9
ТРАНСМИССИОННЫЕ МАСЛА .....	16
ГИДРАВЛИЧЕСКИЕ МАСЛА .....	23
СМАЗКИ .....	24
ХРАНЕНИЕ СМАЗОЧНЫХ МАТЕРИАЛОВ И ВЗАИМОДЕЙСТВИЕ С НИМИ .....	27



**Мы предлагаем качественный продукт  
и комплексные решения технических задач**

- Тесное взаимодействие с клиентами позволяет нам оперативно и точно отвечать на потребности рынка смазочных материалов.

- За 40 лет работы мы накопили собственную исследовательскую базу данных.

Мы разработали специальные программы, которые позволяют клиентам убедиться в точности подбора смазочных материалов, предложенных нашими специалистами, а также быть уверенными в завтрашнем дне, так как, став клиентом AIMOL, вы получите весь спектр услуг технического отдела представительства бренда: консультации, независимые тесты, испытания до начала внедрения, мониторинг работы смазочных материалов и т. д. Для дистрибьюторов AIMOL возможно сопровождение сделок нашими техническими специалистами.

- Ассортимент смазочных материалов AIMOL – от стандартных до эксклюзивных узкоспециализированных продуктов для ЛЮБОГО промышленного сектора.

- Данный каталог носит информационный характер и содержит описания продуктов как постоянно присутствующих на складе, так и поставляющихся под заказ.

## **КТО МЫ?**

- **AIMOL**

- это производитель премиальных высокотехнологичных смазочных материалов общего и специального назначения. Созданная в Нидерландах под названием ANGLO INTERNATIONAL MINING b.v. в 1980 году, компания объединила новейшие российские и европейские технологии в сфере нефтехимии. AIMOL предлагает более 500 наименований продукции для всех отраслей промышленности, которые используются в непростых климатических условиях, на крупных предприятиях, проходят испытания в экстремально жёстких условиях автомобильных гонок. AIMOL представлен в странах Европы, СНГ, Аравийского Полуострова, а также в России и Китае.

- **НАПРАВЛЕНИЯ ДЕЯТЕЛЬНОСТИ**

Производство промышленных смазочных материалов и автомобильных жидкостей AIMOL; научно-производственная деятельность; собственная сертифицированная лаборатория. Особое место занимает поддержка автоспорта в России и развитие гоночной команды AIMOL RACING TEAM. На протяжении многих лет – официальный партнёр RDS, ООО «Российская Дрифт Серия».

- **ПОЧЕМУ AIMOL?**

Системная проверка качества выпускаемой продукции в собственной лаборатории и в независимых учреждениях. Использование проверенного базового сырья и технологических разработок. Изготовление продукции AIMOL на новейшем оборудовании и многократное тестирование в процессе создания гарантирует стабильное качество выпускаемой продукции.

Производство, разработка и внедрение нового продукта под индивидуальный запрос от 2-х месяцев. Возможность производства продукции небольшими партиями, с фасовкой от 1 кг/л. Постоянно действующая исследовательская программа по созданию новых продуктов и модернизации рецептуры. Консультирование по профессиональному подбору смазочных материалов и техническая поддержка специалистов компании. Программы обучения по продуктам для дистрибьюторов.

- **НАШИ КЛИЕНТЫ**

Производственные предприятия, автопарки, КФХ, деревообрабатывающие и металлургические предприятия, горнодобывающие предприятия.



## ЛИНЕЙКА СМАЗОЧНЫХ МАТЕРИАЛОВ

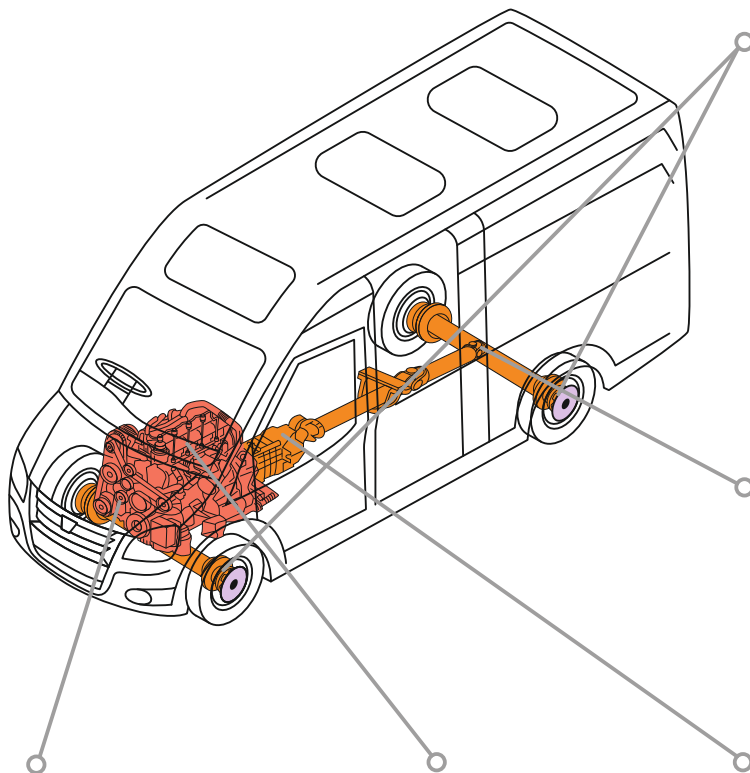

### ПЛАСТИЧНЫЕ СМАЗКИ

Grease Lithium EP 00/000  
Grease Lithium EP 0  
Grease Lithium EP 1  
Grease Lithium EP 2  
Grease Lithium EP 3  
Grease Lithium EP 2 Moly  
Grease Lithium Calcium EP 2  
Grease Lithium Complex EP 2 Blue

### ЗАДНИЙ МОСТ

Axle Oil GL-5 75W-90  
Axle Oil GL-5 80W-90  
Supergear HD 75W-90  
Supergear HD 80W-90  
Supergear S 75W-90  
Synthgear 75W-90

### АНТИФРИЗ

Freeze G11 Green  
Freeze G12 Red

### МОТОРНЫЕ МАСЛА

Turbo X 15W-40  
Turbo TBN 16 15W-40/ 10W-40  
Turbo X Plus 10W-40/ 10W-30  
Turbo Synth X 5W-40  
Turbo Synth E4 10W-40  
Turbo Synth TFE 5W-30/ 10W-40  
Turbo Synth LDF 10W-40  
Turbo Synth E9 10W-30  
Turbo Synth CK-4 15W-40/ 10W-40  
Turbo Synth Ultra 10W-40/5W-30  
Turbo LD CNG 10W-40/ 15W-40

### МКПП/АКПП

Gear Oil 80W-90/ 75W-90  
Supergear HD 75W-90/ 80W-90  
Supergear S 75W-90  
ATF Dexron II HD  
ATF Dexron III HD

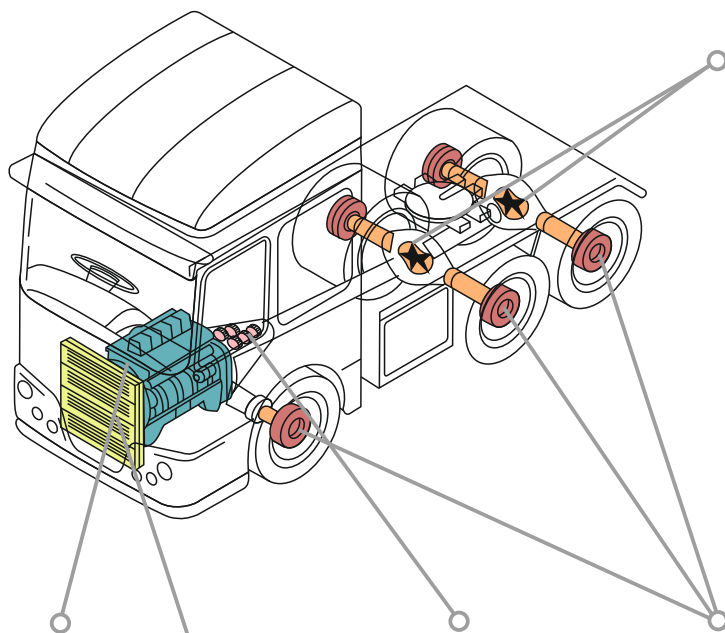

### МОТОРНЫЕ МАСЛА

Turbo X 15W-40  
 Turbo TBN 16 15W-40  
 Turbo TBN 16 10W-40  
 Turbo X Plus 10W-40  
 Turbo X Plus 10W-30  
 Turbo Synth X 5W-40  
 Turbo Synth E4 10W-40  
 Turbo Synth TFE 5W-30  
 Turbo Synth TFE 10W-40  
 Turbo Synth LDF 10W-40  
 Turbo Synth E9 10W-30  
 Turbo Synth CK-4 15W-40  
 Turbo Synth CK-4 10W-40  
 Turbo Synth Ultra 10W-40  
 Turbo Synth Ultra 5W-30

### МКПП/АКПП

Gear Oil 80W-90  
 Gear Oil 75W-90  
 Supergear HD 75W-90  
 Supergear HD 80W-90  
 Supergear S 75W-90  
 ATF Dexron II HD  
 ATF Dexron III HD

### АНТИФРИЗ

Freeze G11 Green  
 Freeze G12 Red

### ДИФФЕРЕНЦИАЛ ЗАДНИЙ ВЕДУЩИЙ/ ПОДДЕРЖИВАЮЩИЙ

Axle Oil GL-5 75W-90  
 Axle Oil GL-5 80W-90  
 Axle Oil GL-5 80W-140  
 Axle Oil GL-5 LS 80W-90  
 Axle Oil GL-5 LS 85W-90  
 Supergear HD 75W-90  
 Supergear HD 80W-90  
 Supergear S 75W-90  
 Synthgear 75W-90

### ПЛАСТИЧНЫЕ СМАЗКИ

Grease Lithium EP 00/000  
 Grease Lithium EP 0  
 Grease Lithium EP 1  
 Grease Lithium EP 2  
 Grease Lithium EP 3  
 Grease Lithium EP 2 Moly  
 Grease Lithium Calcium EP 2  
 Grease Lithium Complex EP 2 Blue

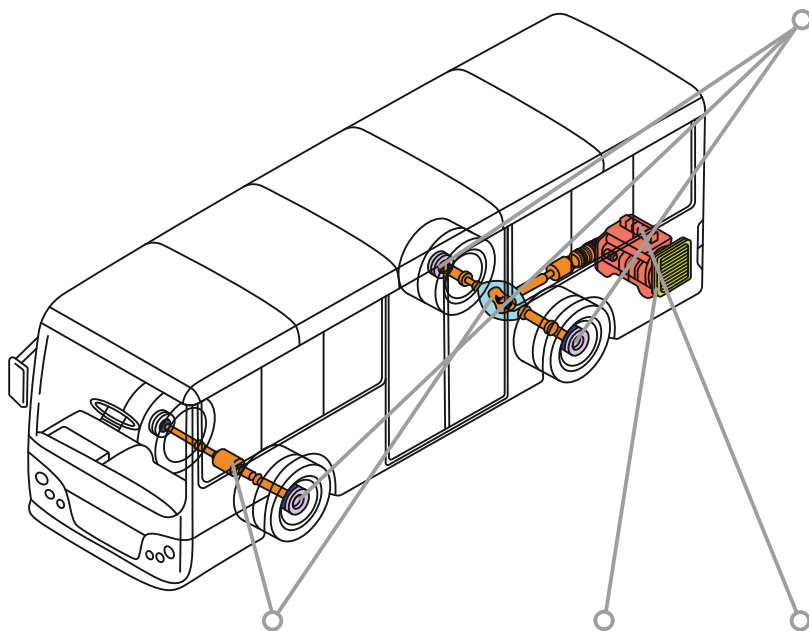

### ТРАНСМИССИОННЫЕ МАСЛА

Gear Oil 80W-90  
 Gear Oil 75W-90  
 Axle Oil GL-5 75W-90  
 Axle Oil GL-5 80W-90  
 Axle Oil GL-5 85W-140  
 Axle Oil GL-5 LS 80W-90  
 Axle Oil GL-5 LS 85W-90  
 Supergear HD 75W-90  
 Supergear HD 80W-90  
 Supergear S 75W-90  
 Synthgear 75W-90  
 ATF Dexron II HD  
 ATF Dexron III HD

### АНТИФРИЗ

Freeze G11 Green  
 Freeze G12 Red

### ПЛАСТИЧНЫЕ СМАЗКИ

Grease Lithium EP 00/000  
 Grease Lithium EP 0  
 Grease Lithium EP 1  
 Grease Lithium EP 2  
 Grease Lithium EP 3  
 Grease Lithium EP 2 Moly  
 Grease Lithium Calcium EP 2  
 Grease Lithium Complex EP 2 Blue

### МОТОРНЫЕ МАСЛА

Turbo X 15W-40  
 Turbo TBN 16 15W-40  
 Turbo TBN 16 10W-40  
 Turbo X Plus 10W-40  
 Turbo X Plus 10W-30  
 Turbo Synth X 5W-40  
 Turbo Synth E4 10W-40  
 Turbo Synth TFE 5W-30  
 Turbo Synth TFE 10W-40  
 Turbo Synth LDF 10W-40  
 Turbo Synth E9 10W-30  
 Turbo Synth CK-4 15W-40  
 Turbo Synth CK-4 10W-40  
 Turbo Synth Ultra 10W-40  
 Turbo Synth Ultra 5W-30  
 Turbo LD CNG 10W-40/ 15W-40

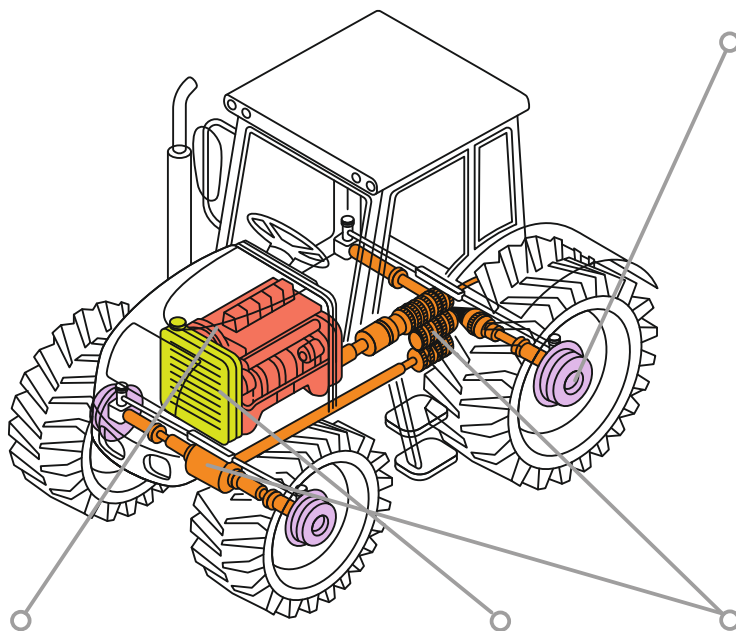

## ПЛАСТИЧНЫЕ СМАЗКИ

Grease Lithium EP 00/000  
 Grease Lithium EP 0  
 Grease Lithium EP 1  
 Grease Lithium EP 2  
 Grease Lithium EP 3  
 Grease Lithium EP 2 Moly  
 Grease Lithium Calcium EP 2  
 Grease Lithium Complex EP 2 Blue

## МОТОРНЫЕ МАСЛА

Turbo X 15W-40  
 Turbo TBN 16 15W-40  
 Turbo TBN 16 10W-40  
 Turbo X Plus 10W-40  
 Turbo X Plus 10W-30  
 Turbo Synth X 5W-40  
 Turbo Synth E4 10W-40  
 Turbo Synth TFE 5W-30  
 Turbo Synth TFE 10W-40  
 Turbo Synth LDF 10W-40  
 Turbo Synth E9 10W-30  
 Turbo Synth CK-4 15W-40  
 Turbo Synth CK-4 10W-40  
 Turbo Synth Ultra 10W-40  
 Turbo Synth Ultra 5W-30

## АНТИФРИЗ

Freeze G11 Green  
 Freeze G12 Red

## ТРАНСМИССИОННЫЕ МАСЛА

Hytran UTTO 10W-30  
 Catgear 10W  
 Catgear 30  
 Gear Oil 80W-90  
 Gear Oil 75W-90  
 Axle Oil GL-5 75W-90  
 Axle Oil GL-5 80W-90  
 Axle Oil GL-5 85W-140  
 Axle Oil GL-5 LS 80W-90  
 Axle Oil GL-5 LS 85W-90  
 Supergear HD 75W-90  
 Supergear HD 80W-90  
 Supergear S 75W-90  
 Synthgear 75W-90

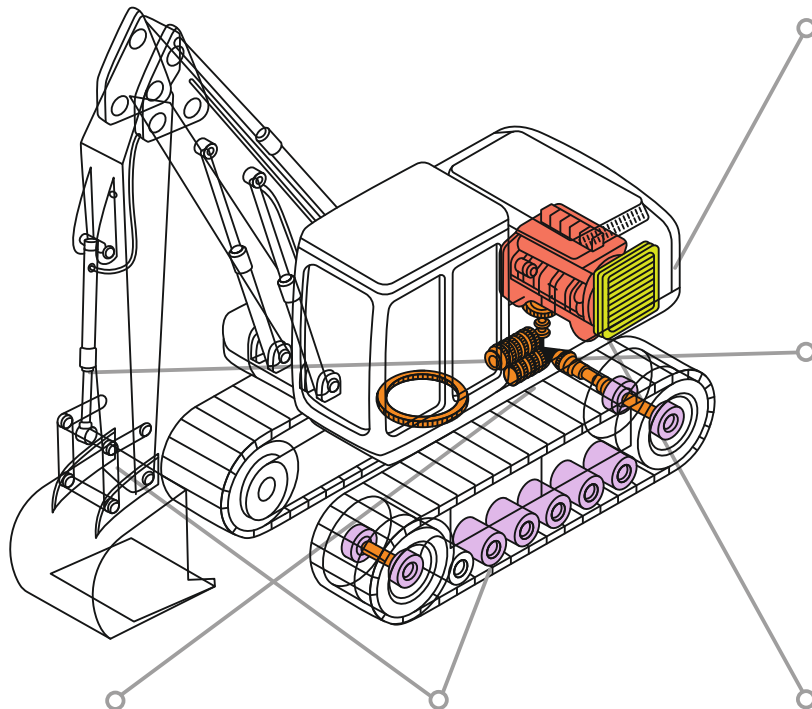

### АНТИФРИЗ

Freeze G11 Green  
Freeze G12 Red

### ГИДРАВЛИЧЕСКИЕ МАСЛА

Hydraulic Oil HLP 32  
Hydraulic Oil HLP 46  
Hydraulic Oil HLP 68  
Hydraulic Oil HVLP 32  
Hydraulic Oil HVLP 46

### ТРАНСМИССИОННЫЕ МАСЛА

Gear Oil 80W-90  
Gear Oil 75W-90  
Axle Oil GL-5 75W-90  
Axle Oil GL-5 80W-90  
Axle Oil GL-5 85W-140  
Axle Oil GL-5 LS 80W-90  
Axle Oil GL-5 LS 85W-90  
Supergear HD 75W-90  
Supergear HD 80W-90  
Supergear S 75W-90  
Synthgear 75W-90  
ATF Dexron II HD  
ATF Dexron III HD

### ПЛАСТИЧНЫЕ СМАЗКИ

Grease Lithium EP 00/000  
Grease Lithium EP 0  
Grease Lithium EP 1  
Grease Lithium EP 2  
Grease Lithium EP 3  
Grease Lithium EP 2 Moly  
Grease Lithium Calcium EP 2  
Grease Lithium Complex EP 2 Blue

### МОТОРНЫЕ МАСЛА

Turbo X 15W-40  
Turbo TBN 16 15W-40  
Turbo TBN 16 10W-40  
Turbo X Plus 10W-40  
Turbo X Plus 10W-30  
Turbo Synth X 5W-40  
Turbo Synth E4 10W-40  
Turbo Synth TFE 5W-30  
Turbo Synth TFE 10W-40  
Turbo Synth LDF 10W-40  
Turbo Synth E9 10W-30  
Turbo Synth CK-4 15W-40  
Turbo Synth CK-4 10W-40  
Turbo Synth Ultra 10W-40  
Turbo Synth Ultra 5W-30

## МОТОРНЫЕ МАСЛА

### МАЛОЗОЛЬНЫЕ

#### Turbo Synth Ultra 5W-30

Полностью синтетическое моторное масло класса UHPD (Ultra High Performance Diesel) с пониженным содержанием сульфатной золы, серы и фосфора (Low SAPS).

**Спецификации:** ACEA E6/E7, MB 228.51. Рекомендуется для замены масел категории: MAN M3477, Volvo VDS-3, Renault RXD, MTU 3.1, Deutz IV-10 LA

Кинематическая вязкость при 100 °С, мм <sup>2</sup> /с	Индекс вязкости	Температура вспышки в открытом тигле, °С	Щелочное число, мг КОН/г	Температура застывания, °С
11,9	166	226	10,0	-39

#### Turbo Synth Ultra 10W-40

Полностью синтетическое моторное масло класса UHPD (Ultra High Performance Diesel) с пониженным содержанием сульфатной золы, серы и фосфора (Low SAPS).

**Спецификации:** ACEA E6/E7, MB 228.51, MAN M3477, Volvo VDS-3, Renault RXD, MTU 3.1, Deutz IV-10 LA

Кинематическая вязкость при 100 °С, мм <sup>2</sup> /с	Индекс вязкости	Температура вспышки в открытом тигле, °С	Щелочное число, мг КОН/г	Температура застывания, °С
14,9	161	224	10,1	-36

#### Turbo Synth CK-4 10W-40

Полностью синтетическое моторное масло класса SHPD (Super High Performance Diesel) с пониженным содержанием сульфатной золы, серы и фосфора (Mid SAPS).

**Спецификации:** API CK-4/CJ-4/SN, ACEA E9/E7, MB 228.31, MAN M3775, M3575, JASO DH-2, Caterpillar ECF-3, Cummins CES 20086, Detroit Diesel DDC 93K222, Mack EOS-4.5, Volvo VDS-4.5, Renault RLD-3, Deutz DQC III-10 LA

Кинематическая вязкость при 100 °С, мм <sup>2</sup> /с	Индекс вязкости	Температура вспышки в открытом тигле, °С	Щелочное число, мг КОН/г	Температура застывания, °С
15,2	162	228	10,0	-39

### Turbo Synth CK-4 15W-40\*

Полностью синтетическое моторное масло класса SHPD (Super High Performance Diesel) с пониженным содержанием сульфатной золы, серы и фосфора (Mid SAPS).

**Спецификации:** API CK-4/CJ-4/SN, ACEA E9/E7, MB 228.31, MAN M3275, M3575, JASO DH-2, Caterpillar ECF-3, Cummins CES 20086/20081, Detroit Diesel DDC 93K218/93K222, Mack EO-O Premium Plus/ EOS-4.5, Volvo VDS-4/VDS-4.5, Renault RLD-3/RLD-4, MTU 3.1/2.1, Deutz DQC IV-10 LA/ DQC III-10 LA

Кинематическая вязкость при 100 °С, мм <sup>2</sup> /с	Индекс вязкости	Температура вспышки в открытом тигле, °С	Щелочное число, мг КОН/г	Температура застывания, °С
14,9	157	230	10,2	-36

### Turbo Synth E9 10W-30\*

Полусинтетическое моторное масло класса SHPD (Super High Performance Diesel) с пониженным содержанием сульфатной золы, серы и фосфора (Mid SAPS).

**Спецификации:** ACEA E9/E7, API CJ-4/SN, MB 228.31, MTU Cat. 2.1, Deutz DQC III-10 LA, Volvo VDS-4, Renault RVI RLD-3, MACK EO-O PP, Caterpillar ECF-3, Cummins CES 20081/77/76, Detroit Diesel DDE93K218

Кинематическая вязкость при 100 °С, мм <sup>2</sup> /с	Индекс вязкости	Температура вспышки в открытом тигле, °С	Щелочное число, мг КОН/г	Температура застывания, °С
12,3	160	228	9,9	-36

\* - данный продукт не является постоянным ассортиментом и привозится под заказ





## МАСЛА ДЛЯ ДВИГАТЕЛЕЙ, РАБОТАЮЩИХ НА ПРИРОДНОМ ГАЗЕ

### Turbo LD CNG 15W-40

Полностью синтетическое моторное масло для тяжелых условий эксплуатации. Специально разработано для использования в грузовиках, автобусах и промышленных двигателях, работающих на сжатом (компримированном) природном газе (CNG, метан). Обеспечивает превосходную защиту от износа и коррозии, а также эффективные моющие и диспергирующие свойства для обеспечения чистоты двигателя. AIMOL Turbo LD CNG 15W-40 имеет пониженное содержание сульфатной золы для того, чтобы контролировать образование нагара в камере сгорания. Это позволяет продлить срок службы клапанов и свечей зажигания.

**Спецификации:** API CF, Cummins 20074, Detroit Diesel DDC 93K216 и ПАО «КАМАЗ»

Кинематическая вязкость при 100 °С, мм <sup>2</sup> /с	Индекс вязкости	Температура вспышки в открытом тигле, °С	Щелочное число, мг КОН/г	Температура застывания, °С
15,3	169	224	5,0	-39





## КЛАСС UHPD ДЛЯ СВЕРХДЛИННЫХ ИНТЕРВАЛОВ ЗАМЕНЫ

### Turbo Synth TFE 5W-30

Синтетическое моторное масло класса UHPD (Ultra High Performance Diesel) с увеличенным интервалом замены для высоконагруженных дизельных автомобилей, работающих в тяжелых условиях эксплуатации.

**Спецификации:** ACEA E4, E7, MB 228.5.

Рекомендуется для замены масел категории: MAN M3377, M3277, Volvo VDS-3, Renault RXD/RLD-2, Deutz IV-10, MTU Cat. 3.0

Кинематическая вязкость при 100 °С, мм <sup>2</sup> /с	Индекс вязкости	Температура вспышки в открытом тигле, °С	Щелочное число, мг КОН/г	Температура застывания, °С
12,1	161	222	15,4	-42

### Turbo Synth TFE 10W-40

Синтетическое моторное масло класса UHPD (Ultra High Performance Diesel) с увеличенным интервалом замены для высоконагруженных дизельных автомобилей, работающих в тяжелых условиях эксплуатации.

**Спецификации:** ACEA E4, E7, API CI-4, MB 228.5, MAN M3277, M3377, Volvo VDS-3, Renault RXD/RLD-2, MTU Cat. III, Deutz IV-10, Mack EO-M+, Cummins 20078, Global DHD-1, Detroit Diesel 93K215

Кинематическая вязкость при 100 °С, мм <sup>2</sup> /с	Индекс вязкости	Температура вспышки в открытом тигле, °С	Щелочное число, мг КОН/г	Температура застывания, °С
15,2	165	224	15,7	-39

### Turbo Synth LDF 10W-40

Синтетическое моторное масло класса UHPD (Ultra High Performance Diesel) с увеличенным интервалом замены для высоконагруженных дизельных автомобилей, работающих в тяжелых условиях эксплуатации.

**Спецификации:** Scania LDF-3, ACEA E4, E7, API CI-4, MB 228.5, MAN M3277, Volvo VDS-3, Renault RLD-2, MTU Type 3, Deutz III-10, Mack EO-N, Cummins 20072, DAF Extended Drain

Кинематическая вязкость при 100 °С, мм <sup>2</sup> /с	Индекс вязкости	Температура вспышки в открытом тигле, °С	Щелочное число, мг КОН/г	Температура застывания, °С
15,3	167	220	16,1	-42

## Turbo Synth E4 10W-40\*

Синтетическое моторное масло класса UHPD (Ultra High Performance Diesel) с увеличенным интервалом замены для высоконагруженных дизельных автомобилей, работающих в тяжелых условиях эксплуатации.

**Спецификации:** ACEA E4, E7, MB 228.5, MAN M3277, M3377, Volvo VDS-3, Renault RXD/RLD-2, MTU Cat. III, Mack EO-N, Deutz IV-10

Кинематическая вязкость при 100 °С, мм <sup>2</sup> /с	Индекс вязкости	Температура вспышки в открытом тигле, °С	Щелочное число, мг КОН/г	Температура застывания, °С
15,1	167	226	12,6	-39

\* - данный продукт не является постоянным ассортиментом и привозится под заказ



## КЛАСС SHPD С ПОВЫШЕННЫМ ЩЕЛОЧНЫМ ЧИСЛОМ ДЛЯ ВЫСОКОСЕРНИСТОГО ТОПЛИВА, УДЛИНЕННЫХ ИНТЕРВАЛОВ ЗАМЕНЫ

### Turbo TBN 16 15W-40

Моторное масло, разработанное для применения в тяжелонагруженных дизельных двигателях, работающих на высокосернистом топливе.

**Спецификации:** API CI-4/CH-4, Volvo VDS-2/VDS-3.

**Рекомендуется для замены масел категории:** ACEA E7, MB 228.3, MAN M3275, Renault RLD-2/RD-2, Mack EO-M Plus, Cummins CES 20078/77

Кинематическая вязкость при 100 °С, мм <sup>2</sup> /с	Индекс вязкости	Температура вспышки в открытом тигле, °С	Щелочное число, мг КОН/г	Температура застывания, °С
15,0	140	220	16,0	-33

### Turbo TBN 16 10W-40

Полусинтетическое моторное масло, разработанное для применения в тяжелонагруженных дизельных двигателях, работающих на высокосернистом топливе.

**Спецификации:** API CI-4/CH-4, Volvo VDS-2/VDS-3.

**Рекомендуется для замены масел категории:** ACEA E7, MB 228.3, MAN M3275, Renault RLD-2/RD-2, Mack EO-M Plus, Cummins CES 20078/77, Caterpillar ECF-1a, Deutz DQC-II, MTU Cat. 2.0

Кинематическая вязкость при 100 °С, мм <sup>2</sup> /с	Индекс вязкости	Температура вспышки в открытом тигле, °С	Щелочное число, мг КОН/г	Температура застывания, °С
15,1	164	220	16,0	-39



## КЛАСС SHPD ДЛЯ УДЛИНЕННЫХ ИНТЕРВАЛОВ ЗАМЕНЫ

### Turbo X 15W-40

Минеральное моторное масло класса SHPD (Super High Performance Diesel) для тяжело нагруженных турбированных дизельных двигателей и автопарков смешанного типа.

**Спецификации:** API CI-4/SL, ACEA E7, A3/B4, JASO DH-1, Volvo VDS-3, MB 228.3, MAN M3275-1, Renault RLD-2, MTU Cat.2, Mack EO-M Plus, EO-M, EO-N, Cummins CES 20078/77/76, Caterpillar ECF-1a, ECF-2, Deutz DQC-III, Detroit Diesel DDC 93K215, Global DHD-1, ПАО «Автодизель» («ЯМЗ») и ПАО «КАМАЗ»

Кинематическая вязкость при 100 °С, мм <sup>2</sup> /с	Индекс вязкости	Температура вспышки в открытом тигле, °С	Щелочное число, мг КОН/г	Температура застывания, °С
15,1	143	232	11,2	-42

### Turbo X Plus 10W-40

Моторное масло на основе синтетических технологий для тяжело нагруженных дизельных двигателей и автопарков смешанного типа.

**Спецификации:** API CI-4/SL, ACEA E7, A3/B4, JASO DH-1, Volvo VDS-3, MB 228.3, MAN M3275-1, Renault RLD-2, MTU Cat.2, Mack EO-N, Cummins CES 20078/77/76, Caterpillar ECF-2, Detroit Diesel DDC 93K215, Global DHD-1, ПАО «КАМАЗ» и ПАО «Автодизель» («ЯМЗ»)

Кинематическая вязкость при 100 °С, мм <sup>2</sup> /с	Индекс вязкости	Температура вспышки в открытом тигле, °С	Щелочное число, мг КОН/г	Температура застывания, °С
15,3	154	224	11,2	-36

### Turbo X Plus 10W-30

Полусинтетическое моторное масло для тяжело нагруженных дизельных двигателей и автопарков смешанного типа.

**Спецификации:** API CI-4/SL, ACEA E7, A3/B4, JASO DH-1, Volvo VDS-3, MB 228.3, MAN M3275-1, Renault RLD-2, MTU Cat.2, Mack EO-N, Cummins CES 20078/77/76, Caterpillar ECF-2, Detroit Diesel DDC 93K215, Global DHD-1, ПАО «КАМАЗ»

Кинематическая вязкость при 100 °С, мм <sup>2</sup> /с	Индекс вязкости	Температура вспышки в открытом тигле, °С	Щелочное число, мг КОН/г	Температура застывания, °С
11,8	145	214	11,2	-36

## ТРАНСМИССИОННЫЕ МАСЛА

### УНИВЕРСАЛЬНЫЕ

#### Supergear HD 75W-90

Универсальное трансмиссионное масло на синтетической основе класса API GL-4/5, обеспечивающее более длительный срок службы коробок передач, дифференциалов, гипоидных передач и синхронизаторов, работающих под высокими нагрузками (Heavy Duty).

**Спецификации:** API GL-4/5

Кинематическая вязкость при 100 °С, мм <sup>2</sup> /с	Индекс вязкости	Температура вспышки в открытом тигле, °С	Температура застывания, °С
16,5	174	185	-45

#### Supergear HD 80W-90

Универсальное трансмиссионное масло на основе высокоочищенных минеральных базовых масел класса API GL-4/5, обеспечивающее более длительный срок службы коробок передач, дифференциалов, гипоидных передач и синхронизаторов, работающих под высокими нагрузками (Heavy Duty).

**Спецификации:** API GL-4/5

Кинематическая вязкость при 100 °С, мм <sup>2</sup> /с	Индекс вязкости	Температура вспышки в открытом тигле, °С	Температура застывания, °С
14,8	104	205	-30

#### Supergear S 75W-90

Полностью синтетическое масло для универсального применения в механических коробках передач и дифференциалах, работающих под высокими нагрузками, особенно там, где минеральные масла не обеспечивают защиту от износа.

**Спецификации:** API GL-4/5, MT-1, MAN 342 Type M2 (гипоидные передачи), 341 Type Z2 (механические трансмиссии ZF), MAN M3343 Type M, Scania STO 1:0, MB 235.0, 235.1, ZF TE-ML 02B, 05A, 07A, 08A, 16B, 16C, 16D, 17B, 19B, 21A.

Arvin Meritor 076-N, Mack GO-J, IVECO, MIL-PRF-2105 B/C/D/E, Volvo 97310, DAF

Кинематическая вязкость при 100 °С, мм <sup>2</sup> /с	Индекс вязкости	Температура вспышки в открытом тигле, °С	Температура застывания, °С
15,0	183	213	-45



## Synthgear 75W-90

Полностью синтетическое масло на основе ПАО (полиальфаолефинов) для универсального применения в механических коробках передач и дифференциалах, работающих под высокими нагрузками, особенно там, где минеральные масла не обеспечивают защиту от износа.

Благодаря широкой универсальности применения продукт обеспечивает превосходную возможность использования его для смазки всех систем трансмиссии (TOTAL DRIVE LINE) в широком диапазоне температур.

**Спецификации:** PI GL-4/5, MT-1, MAN 342 Type S1, 341 Type Z2, 342 Type M3, Scania STO 2:0A FS, STO 1:0, MB 235.8, ZF TE-ML 02B, 05A, 07A, 12B, 12L, 12N, 16F, 17B, 19C, 21A, DETROIT DIESEL DFS93K219.01, Arvin Meritor 076-N, Mack GO-J, IVECO, MIL-PRF-2105E, Volvo 97312, SAE J2360, Renault

Кинематическая вязкость при 100 °С, мм <sup>2</sup> /с	Индекс вязкости	Температура вспышки в открытом тигле, °С	Температура застывания, °С
15,9	160	176	-57



## ТРАНСМИССИОННЫЕ МАСЛА ДЛЯ СПЕЦИАЛЬНОЙ ВНЕДОРОЖНОЙ ТЕХНИКИ

### Catgear 10W

Универсальное высококачественное трансмиссионное масло высокой степени очистки для высоконагруженных и силовых трансмиссий **внедорожной, землеройной, строительной, карьерной и сельскохозяйственной техники.**

**Спецификации:** API GL-4, Caterpillar TO-4, ZF TE ML 01, 03C, 07F, Allison C-4, Komatsu KES 07.868.1, FZG=10

Кинематическая вязкость при 100 °С, мм <sup>2</sup> /с	Индекс вязкости	Температура вспышки в открытом тигле, °С	Температура застывания, °С
6,5	110	210	-42

### Catgear 30

Универсальные масла высокой степени очистки для высоконагруженных и силовых трансмиссий **внедорожной, землеройной, строительной, карьерной и сельскохозяйственной техники.**

**Спецификации:** API GL-4, Caterpillar TO-4, ZF TE ML 01, 03C, 07F, Allison C-4, Komatsu KES 07.868.1, FZG=10

Кинематическая вязкость при 100 °С, мм <sup>2</sup> /с	Индекс вязкости	Температура вспышки в открытом тигле, °С	Температура застывания, °С
10,2	97	228	-30

### Hytran UTTO 10W-30

Многофункциональное трансмиссионное масло класса UTTO для использования в трансмиссиях, сцеплении, главных передачах и системах мокрых тормозов **сельскохозяйственных тракторов** и внедорожной техники, работающих в широком диапазоне температур.

**Спецификации:** API GL-4, ISO VG 68, DIN 51524 ч.3 (HVLP), Ford M2C 134 A/B/C/D, Massey Ferguson M1143, Volvo WB 101, Ford FNHA-2-C-200, C-201, Ford M2C 134A, 134B, 134C, 134D, Ford M2C 86A, 86B, 86C, Ford M2C 41, 43, 48B, 48C, 53A, 53B, 77A, 92A, 142A, 143, 159A, Massey Fergusson 1141/ 1135/ 1138/1143/1145, Case MS 1204, 1206, 1207, 1209, JIC 143, 144, 145, Volvo WB 101, Renk Doromat 873, 874A, 874B, John Deere J14A, J14B, J14C, JTD 303, J121A, John Deere J20A, J20B, J20C, J20D, White Farm Q1826, Allison C3/C4, Denison HF-1, HF-2, Eaton M2950S, M-280-S, Caterpillar TO-2, Kubota UDT

Кинематическая вязкость при 100 °С, мм <sup>2</sup> /с	Индекс вязкости	Температура вспышки в открытом тигле, °С	Температура застывания, °С
11,1	151	222	-45

## МАСЛА ДЛЯ АВТОМАТИЧЕСКИХ ТРАНСМИССИЙ (АКПП)

### ATF Dexron II HD

Универсальная жидкость для автоматических трансмиссий на основе высокоочищенного масла с применением специальных присадок, обеспечивающих высокий уровень эксплуатационных свойств.

**Спецификации:** GM (бывший Dexron II D), MB 236.1/236.6/236.7/236.11, ZF TE ML 04D/05L/09/11A/14A/17C/21L, Allison C-4/TES-228/TES-389, Voith H55.6335, MAN 339 Z1/V1, Volvo CE 97340/97341

Кинематическая вязкость при 100 °С, мм <sup>2</sup> /с	Индекс вязкости	Температура вспышки в открытом тигле, °С	Температура застывания, °С
7,7	160	224	-48

### ATF Dexron III HD

Универсальная гидродинамическая жидкость на синтетической основе и специальных присадках, обеспечивающих высокий уровень эксплуатационных свойств.

**Спецификации:** GM Dexron III HD (F и G), MB 236.1/236.6/236.7/236.11, ZF TE ML 04D/ 05L/ 09/1 1A/ 11B/ 14A/ 17C/21L, Allison C-4/TES-228/TES-389, Voith H55.6335. MAN 339 Z1/V1, Volvo CE 97340/97341

Кинематическая вязкость при 100 °С, мм <sup>2</sup> /с	Индекс вязкости	Температура вспышки в открытом тигле, °С	Температура застывания, °С
7,6	196	220	-48





## МАСЛА ДЛЯ МЕХАНИЧЕСКИХ ТРАНСМИССИЙ (МКПП)

### Gear Oil 75W-90

Трансмиссионное масло на основе синтетического базового масла для механических коробок передач.

**Спецификации:** API GL-4/MT-1, ZF TE ML 02B/17A, MAN 341 Z2, 341 E2

Кинематическая вязкость при 100 °С, мм <sup>2</sup> /с	Индекс вязкости	Температура вспышки в открытом тигле, °С	Температура застывания, °С
15,1	180	228	-45

### Gear Oil 80W-90

Трансмиссионное масло на основе высокоочищенного минерального базового масла для механических коробок передач.

**Спецификации:** API GL-4, ZF TE ML 02A/08/17A/19

Кинематическая вязкость при 100 °С, мм <sup>2</sup> /с	Индекс вязкости	Температура вспышки в открытом тигле, °С	Температура застывания, °С
13,9	97	216	-30



## МАСЛА ДЛЯ ГИПОИДНЫХ ПЕРЕДАЧ

### Axle Oil GL-5 75W-90

Трансмиссионное масло на синтетической основе для тяжелонагруженных гипоидных передач и механических несинхронизированных трансмиссий.

**Спецификации:** API GL-5, ZF TE ML 05A/07A/16B/17B/19B/21A, MIL-L-2105D, MB 235.0, Volvo 97310, 97316, DAF, Renault, MAN 342 Type M1

Кинематическая вязкость при 100 °С, мм <sup>2</sup> /с	Индекс вязкости	Температура вспышки в открытом тигле, °С	Температура застывания, °С
15,8	174	200	-42

### Axle Oil GL-5 80W-90

Минеральное масло для тяжелонагруженных гипоидных передач и механических несинхронизированных трансмиссий.

**Спецификации:** API GL-5, ZF TE ML 05A/07A/16B/16C/17B/19B/21A, MIL L-2105D, MAN 342N, MB 235.0, Volvo 97310, DAF, Renault

Кинематическая вязкость при 100 °С, мм <sup>2</sup> /с	Индекс вязкости	Температура вспышки в открытом тигле, °С	Температура застывания, °С
15,0	97	215	-30



### Axle Oil GL-5 85W-140

Минеральное масло для тяжело нагруженных гипоидных передач и механических несинхронизированных трансмиссий.

**Спецификации:** API GL-5/ MT-1, ZF TE ML 05A/12A, Mil L-2105D, MAN 342N/ 342 Type M-1, Mack GO-G

Кинематическая вязкость при 100 °С, мм <sup>2</sup> /с	Индекс вязкости	Температура вспышки в открытом тигле, °С	Температура застывания, °С
26,3	119	215	-15

### Axle Oil GL-5 LS 80W-90\*

Высококачественное минеральное масло для самоблокирующихся дифференциалов и дифференциалов ограниченного трения.

**Спецификации:** API GL-5, ZF TE ML 05C/07A/08/12C/21C

Кинематическая вязкость при 100 °С, мм <sup>2</sup> /с	Индекс вязкости	Температура вспышки в открытом тигле, °С	Температура застывания, °С
14,7	100	195	-30

### Axle Oil GL-5 LS 85W-90\*

Высококачественное минеральное масло для самоблокирующихся дифференциалов и дифференциалов ограниченного трения.

**Спецификации:** API GL-5, MIL L-2105D, ZF TE ML 05C/12C/16E

Кинематическая вязкость при 100 °С, мм <sup>2</sup> /с	Индекс вязкости	Температура вспышки в открытом тигле, °С	Температура застывания, °С
16,7	89	195	-15

\* - данный продукт не является постоянным ассортиментом и привозится под заказ

## ГИДРАВЛИЧЕСКИЕ МАСЛА

### Hydraulic Oil HLP

Серия высококачественных гидравлических масел класса HLP на основе минеральных базовых масел высокой степени очистки и пакета присадок, обеспечивающих высокие противоизносные, низкотемпературные, антиокислительные, деэмульгирующие, антикоррозионные и противопенные свойства.

**Спецификации:** DIN 51524 часть 2 (HLP), ISO 11158 тип HM, ISO 20763 (тест в пластинчатом насосе Conestoga), Bosch Rexroth 90220, Eaton Vickers M-2950-S (мобильная гидравлика), Eaton Vickers I-286 S3 (промышленная гидравлика), Eaton Vickers 35VQ25, Denison HF-0, HF-1 и HF-2 (тест в гибридном насосе T6H20C), Cincinnati Milacron P-68, P-69, P-70, JCMAS P041 HK, ANSI/AGMA 9005-E02-RO, GM LS-2, US Steel 126/127 (AIST), SEB 181222

Полное наименование продукта	Кинематическая вязкость, мм <sup>2</sup> /с		Индекс вязкости	Плотность при 20 °С, г/см <sup>3</sup>	t вспышки в открытом тигле, °С	Температура застывания, °С
	при 100 °С	при 40 °С				
Hydraulic Oil HLP 32	5,4	32	102	0,873	216	-33
Hydraulic Oil HLP 46	6,7	46	97	0,879	220	-27
Hydraulic Oil HLP 68	8,6	68	97	0,882	228	-27

### Hydraulic Oil HVLP

Серия высокоиндексных гидравлических масел на основе очищенных базовых масел и пакета присадок последнего поколения. Разработаны для применения в качестве всесезонного гидравлического масла для высоконагруженной внедорожной техники (экскаваторы, бульдозеры).

**Спецификации:** DIN 51524 часть 3 (HVLP), ISO 6743/4 HV, ISO 11158 HV \*Denison HF-0, HF-1, HF-2, AFNOR NF E 48-603 HV, Eaton Vickers M-2950S, I-286-S, Cincinnati Milacron P68/P69/P70, Bosch Rexroth 90220

Полное наименование продукта	Кинематическая вязкость, мм <sup>2</sup> /с		Индекс вязкости	Плотность при 20 °С, г/см <sup>3</sup>	t вспышки в открытом тигле, °С	Температура застывания, °С
	при 100 °С	при 40 °С				
Hydraulic Oil HVLP 32	6,4	32	157	0,869	205	-51
Hydraulic Oil HVLP 46	8,2	46	154	0,872	220	-48

## СМАЗКИ

Серия универсальных пластичных смазок с высокими противозадирными EP (Extreme Pressure) свойствами различных классов консистенции. Вырабатываются на основе высокоочищенного минерального базового масла, усовершенствованного литиевого загустителя и пакета присадок, улучшающих противоизносные, противозадирные, антиокислительные и антикоррозионные свойства

### Grease Lithium EP 00/000

Полужидкая многоцелевая смазка на основе минерального базового масла и литиевого загустителя, предназначенная для централизованных систем в грузовых автомобилях, автобусах, тракторах, сельскохозяйственной технике и др.

Спецификации: DIN 51502, KP0K-30

Вязкость базового масла при 40 °С, мм <sup>2</sup> /с	Пенетрация при 25 °С, 0,1 мм	Класс консистенции по NLGI	Температура каплепадения, °С	Нагрузка сваривания на ЧШМ, кг	Температурный диапазон применения, °С
100	400-430	00/000	180	>200	от -35 до +120

### Grease Lithium EP 0

Спецификации: DIN 51502, KP0K-30

Вязкость базового масла при 40 °С, мм <sup>2</sup> /с	Пенетрация при 25 °С, 0,1 мм	Класс консистенции по NLGI	Температура каплепадения, °С	Нагрузка сваривания на ЧШМ, кг	Температурный диапазон применения, °С
100	355-385	0	190	>200	от -35 до +120

### Grease Lithium EP 1

Спецификации: DIN 51502, KP1K-30

Вязкость базового масла при 40 °С, мм <sup>2</sup> /с	Пенетрация при 25 °С, 0,1 мм	Класс консистенции по NLGI	Температура каплепадения, °С	Нагрузка сваривания на ЧШМ, кг	Температурный диапазон применения, °С
150	310-340	1	200	>250	от -30 до +130

## Grease Lithium EP 2

Спецификации: DIN 51502, KP2K-30

Вязкость базового масла при 40 °С, мм <sup>2</sup> /с	Пенетрация при 25 °С, 0,1 мм	Класс консистенции по NLGI	Температура каплепадения, °С	Нагрузка сваривания на ЧШМ, кг	Температурный диапазон применения
150	265-295	2	210	>250	от -30 до +130

## Grease Lithium EP 3

Спецификации: DIN 51502, KP3K-20

Вязкость базового масла при 40 °С, мм <sup>2</sup> /с	Пенетрация при 25 °С, 0,1 мм	Класс консистенции по NLGI	Температура каплепадения, °С	Нагрузка сваривания на ЧШМ, кг	Температурный диапазон применения
100	220-250	3	210	>250	от -25 до +130

## Grease Lithium EP 2 Moly

Высокоэффективная многоцелевая пластичная смазка с высокими противоизносными и противозадирными EP (Extreme Pressure) свойствами на основе высокоочищенного минерального базового масла, литиевого загустителя и пакета присадок с добавлением дисульфида молибдена для тяжелых условий эксплуатации.

Спецификации: DIN 51502, KPF2K-30

Вязкость базового масла при 40 °С, мм <sup>2</sup> /с	Пенетрация при 25 °С, 0,1 мм	Класс консистенции по NLGI	Температура каплепадения, °С	Нагрузка сваривания на ЧШМ, кг	Температурный диапазон применения
150	265-295	2	205	>310	от -30 до +130

## Grease Lithium Calcium EP 2

Высокоэффективная водоустойчивая смазка, изготовленная на основе высокоочищенного минерального базового масла, литиево-кальциевого загустителя и пакета присадок последнего поколения.

Вязкость базового масла при 40 °С, мм <sup>2</sup> /с	Пенетрация при 25 °С, 0,1 мм	Класс консистенции по NLGI	Температура каплепадения, °С	Нагрузка сваривания на ЧШМ, кг	Температурный диапазон применения
220	265-295	2	210	>276	от -20 до +120

## Grease Lithium Complex EP 2 Blue

Универсальная высокотемпературная смазка на основе высокоочищенного минерального базового масла и комплексного литиевого загустителя с высокими противоизносными и противозадирными EP (Extreme Pressure) свойствами.

Вязкость базового масла при 40 °С, мм <sup>2</sup> /с	Пенетрация при 25 °С, 0,1 мм	Класс консистенции по NLGI	Температура каплепадения, °С	Нагрузка сваривания на ЧШМ, кг	Температурный диапазон применения
220	265-295	2	280	>310	от -30 до +160

## АНТИФРИЗЫ

**Готовые к применению охлаждающие жидкости последнего поколения на основе моноэтиленгликоля и высокоэффективного пакета антикоррозионных присадок.**

### AIMOL Freeze G11 Green

**Спецификации:** ASTM D3306, ASTM D4340, BS 6580

Не содержит нитритов, аминов и фосфатов для систем охлаждения двигателей. Антифриз разработан на основе гибридной технологии, обеспечивает надежную защиту от коррозии всех металлических частей системы охлаждения двигателей внутреннего сгорания, в том числе изготовленных из алюминиевого сплава и чугуна. Охлаждающая жидкость предотвращает замерзание при отрицательных температурах и гарантирует защиту от перегрева двигателя летом. Полностью соответствует требованиям стандарта VW TL-774C (G11), окрашен в зеленый цвет.

### AIMOL Freeze G12 Red

**Спецификации:** ASTM D3306/D4340/D4656, BS 6580, AFNOR R-15-601, KSM 2141

Не содержит нитритов, аминов, боратов, фосфатов и силикатов для систем охлаждения современных двигателей со сверхдлинными интервалами замены (Long Life). Антифриз выпускается на основе применения уникальной карбоксилатной OAT (Organic Acid Technology) технологии, обеспечивает надежную защиту от коррозии всех металлических частей системы охлаждения двигателей внутреннего сгорания, в том числе изготовленных из алюминиевого сплава и чугуна, предотвращает замерзание при отрицательных температурах и гарантирует защиту от перегрева двигателя летом. Полностью соответствует требованиям стандарта VW TL-774D (G12), окрашен в красный цвет.

## ХРАНЕНИЕ СМАЗОЧНЫХ МАТЕРИАЛОВ И ВЗАИМОДЕЙСТВИЕ С НИМИ

### ПРИЁМ СМАЗОЧНЫХ МАТЕРИАЛОВ НА ХРАНЕНИЕ

- Все поступающие ёмкости необходимо проверять на герметичность и наличие маркировки.
- При необходимости можно тщательно протереть тару вокруг пробок и оценить продукт на предмет отклонений от нормального цвета, запаха или консистенции.
- Сомнительные ёмкости необходимо изолировать.

### ОРГАНИЗАЦИЯ МЕСТА ХРАНЕНИЯ

- Смазочные материалы необходимо хранить при относительно постоянной температуре — не высокой и не низкой.
- Хранение возможно как закрытое в помещениях, так и открытое.
- При этом необходимо учитывать недопустимость воздействия экстремальных температур и попадания воды.
- Некоторые виды смазочных материалов: электроизоляционные, холодильные, белые и медицинские масла, пластичные смазки, СОЖ запрещено хранить на открытых площадках.

### ПЕРЕМЕЩЕНИЕ

- При разгрузке или перемещении бочки со смазочными материалами нельзя бросать — от удара могут быть повреждены швы бочки и образуется течь.
- Разгружать и перемещать бочки можно с помощью специальных приспособлений: погрузчиков, тележек или ручным перекачиванием.

### ИСПОЛЬЗОВАНИЕ

- При работе со смазочными материалами необходимо использовать специальные чистые ёмкости, которые необходимо хранить плотно закрытыми для избежания загрязнения.
- Чистую и использованную ветошь необходимо хранить отдельно.
- Пустые ёмкости от смазочных материалов запрещено использовать повторно для хранения чего бы то ни было — это может привести к путанице и опасным последствиям.
- Также опасно использовать пустые бочки из-под смазочных материалов во время дорожных, строительных и, особенно, сварочных работ. Это может привести к возгоранию и взрыву.



## БЕЗОПАСНОСТЬ ДЛЯ ЗДОРОВЬЯ

- При контакте человека со смазочными материалами рекомендуется держать их подальше от кожи и слизистых, не вдыхать пары или дым.
- Необходимо использовать непроницаемые перчатки или защитный крем.
- В некоторых случаях частые или длительные контакты с масляной продукцией могут вызывать раздражения кожи и, в исключительных случаях, серьезные осложнения, включая рак кожи.

## ПОЖАРНАЯ БЕЗОПАСНОСТЬ

- Степень опасности каждого продукта зависит от его температуры воспламенения — исходя из этого устанавливаются особые условия хранения.
- Места хранения смазочных материалов должны быть оборудованы пожаротушителями (углекислотными, порошковыми, пенными) и ящиками с песком.
- Запрещается тушить пожар водой — горящее масло может плавать по поверхности и огонь будет распространяться еще больше.
- Дополнительную опасность представляют пропитанные маслами легковоспламеняющиеся материалы — ветошь, бумага, опилки.
- Курение в местах хранения смазочных материалов запрещено.

## ОСНОВНЫЕ ХАРАКТЕРИСТИКИ СМАЗОЧНЫХ МАТЕРИАЛОВ

- **ВЯЗКОСТЬ** - свойство жидкости оказывать сопротивление взаимному перемещению ее слоев под действием внешней силы. От вязкости масла зависит легкость пуска двигателя в холодную погоду, износ трущихся деталей, расход масла, а также мощность двигателя из-за потерь на трение.
- **ИНДЕКС ВЯЗКОСТИ** - относительная безразмерная величина, характеризующая степень изменения вязкости в зависимости от температуры. Чем выше индекс вязкости, тем меньше вязкость зависит от изменения температуры.
- **ПЛОТНОСТЬ** - физическая величина, определяемая массой вещества в единице объема, измеряемая чаще всего при +15 °С или +20 °С. Единица измерения: кг/м<sup>3</sup>, г/см<sup>3</sup>, г/мл.
- **ТЕМПЕРАТУРА ВСПЫШКИ** - минимальная температура, при которой пары масла, смешиваясь с воздухом, вспыхивают при поднесении источника огня. Температура вспышки связана с таким важным для производства масел показателем, как испаряемость, а также характеризует содержание в масле легких фракций: чем она выше, тем при более высокой температуре выкипают первые фракции. Единицы измерения: °С.
- **ЩЕЛОЧНОЕ ЧИСЛО** - показатель способности масла противостоять кислотам и окислям, которые образуются в результате сгорания топлива, окисления или старения масла. С увеличением щелочного числа повышается способность масла нейтрализовывать коррозионно-агрессивные кислые продукты, образующиеся при его окислении. Вместе с тем, избыточная щелочность, не пошедшая на нейтрализацию кислых продуктов, может привести к усиленному образованию отложений над верхним поршневым кольцом. Выражается в мг КОН/г.
- **ТЕМПЕРАТУРА ЗАСТЫВАНИЯ** - температура, при которой масло не течет под действием силы тяжести, т. е. теряет подвижность. Этот показатель имеет значение при транспортировке и применении масла при низких температурах. Температура застывания масла должна быть на 5-7 градусов ниже той температуры, при которой масло еще может прокачиваться. Единицы измерения: °С.
- **СУЛЬФАТНАЯ ЗОЛЬНОСТЬ** - это содержание в процентах от общей массы смазочного материала различных твердых органических и неорганических соединений, образующихся после сгорания масла. При эксплуатации зольные отложения оказывают негативное воздействие на работу двигателя и различных систем очистки выхлопных газов.
- **ИСПАРЯЕМОСТЬ** - одна из характеристик масла, влияющих на его расход. Повышенная испаряемость масла, т. е. потеря маслом легких фракций, наблюдается преимущественно при его работе. Помимо повышения пожаробезопасности, высокая испаряемость масла ведет к его повышенному расходу. Испаряемость регламентируется следующими показателями: испаряемость по NOACK, температура вспышки.
- **СКЛОННОСТЬ МАСЕЛ К НАГАРООБРАЗОВАНИЮ** - численно оценивают показателем "коксуемость". Этот показатель характеризует степень очистки масел от САВ (смолисто-асфальтовых веществ). В присутствии зольных присадок этот показатель увеличивается.



Ваш менеджер:

Телефон:



[aimol.ru](http://aimol.ru)  
Россия, г. Москва